

# MULTIGREIFSCHAUFEL MGS



## Anwendungsbereich:

Die Hauer – Multigreifschaufel ist ein sehr universelles Arbeitsgerät für den Frontlader bzw. mittelgroße Rad- und Hoflader. Einsatz findet die Schaufel vor allem beim Verladen von Stallung, sowie dem Verladen von Strauchschnitt oder Ähnlichem mit einem geschlossenen Schaufelkörper damit kein Material verloren geht.

## Funktionsweise:

Die Hauer – Multigreifschaufel besteht aus einem rund gebogenen Schaufelkörper, damit die Schaufel restlos entleert werden kann. Um möglichst viel Ladevolumen zu erzielen, hat die Schaufel eine Öffnungsweite von 1300 mm. Um die Nutzlast des Traktors bestens auszunutzen wurde speziell auf ein niedriges Einsatzgewicht geachtet. Aufgrund vielseitiger Einsatzmöglichkeiten sind die Schaufeln von 1400 mm – 2200 mm lieferbar. Die offenen Seitenteile sind so gestaltet, dass die Schaufel möglichst universell verwendet werden kann. Optional sind sie mit schraubbaren Seitendeckeln geschlossen werden.

Die Schürfleiste ist für eine möglichst lange Lebensdauer aus hochfestem, verschleißarmen Stahl mit einer Härte von 450 HB gefertigt.

Die besonders widerstandfähige Zweikomponenten-Zweischicht-Lackierung bietet einen ausgezeichneten Korrosionsschutz, der im Laufe der langen Einsatzdauer auch erneuert werden kann.



INNOVATION MIT TRADITION FÜRS LEBEN.

## Vorteile:

- lange Lebensdauer durch hochwertige Materialien
- kleines Einsatzgewicht für maximale Zuladung
- große Öffnungsweite von 1300 mm
- vielseitig einsetzbar (z.B. zum Laden von Silage, Stallung, etc.)
- stabil ausgeführter Niederhalter mit 800 mm langen, schraubbaren und gebogenen Zinken

## Serienausstattung:

- wahlweise mit Geräteaufnahme SWE-B (System Hauer) oder SWE-Euro (Euro-Hakenaufnahme)
- Standard Hauer orange oder wahlweise Hauer schwarz matt
- Seitlich angeschraubte Zinken am Niederhalter

## Zusätzlich lieferbar:

- viele gängige Aufnahmesysteme
- Seitendeckel mit Schrauben
- zweite Schürfleiste
- in allen RAL Farben
- Druckbegrenzungsventil für Betriebsdrücke über 190 bar

## Technische Daten:

Breite B mm	Inhalt m <sup>3</sup>	Zinken	Schließkraft kN	Höhe H mm	Höhe H1 mm	Tiefe T mm	Öffnungsweite O mm	Gewicht kg
1400	0,80	8	17,5	805	1570	845	1300	299
1600	0,94	9						330
1800	1,06	10						362
2000	1,18	11						393
2200	1,30	12						425

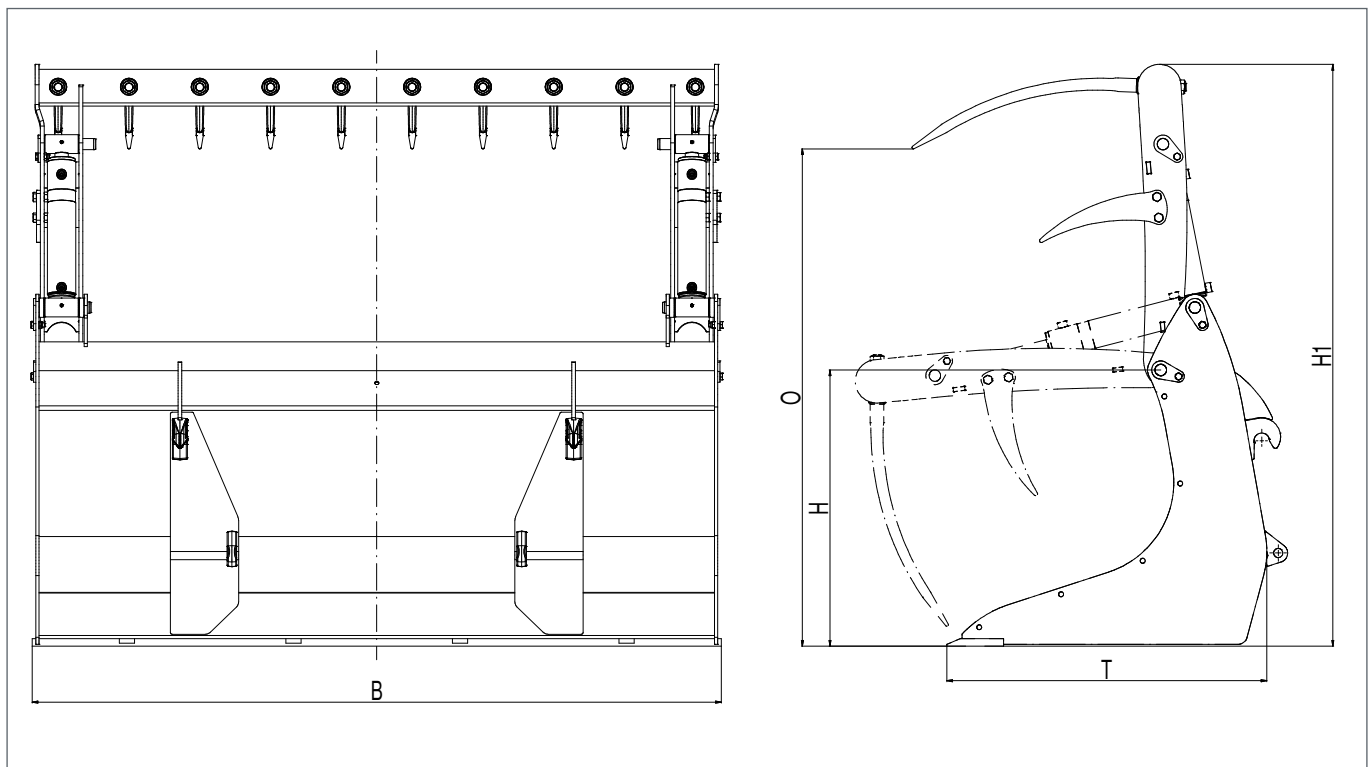

© Hauer 09/2020. Die gezeigten Bilder können vom serienmäßigen Lieferumfang abweichen. Irrtümer und technische Änderungen vorbehalten.



Franz Hauer GmbH & CoKG, A-3125 Statzendorf, Werksstraße 6,

Tel.: +43 / (0)2786 / 7104-0, Fax: +43 / (0)2786 / 7104-15, info@hfl.co.at | www.hfl.co.at