

DUNGGABEL DG



Anwendungsbereich: Die Hauer Dunggabel findet ihren Einsatz vor allem beim Verladen und beim Transport von Stalldung.

Funktionsweise: Die Dunggabel ist mit einem starkwandigem Zinkenrohr versehen, in dem Konushülsen zur Befestigung der Zinken eingeschweißt sind. Sie geben den Zinken optimalen Halt. Die Zinken selbst sind geschmiedete Federstahlzinken. Die Rückwand ist besonders stabil ausgeführt. Die Dunggabel ist in sechs Breiten von 1200 bis 2200mm, mit 2 möglichen Zinkenlängen (800 oder 1000mm) erhältlich.

Vorteile:

- Robuste Ausführung
- zwei verschiedene Zinkenlängen für jede Art von Stalldung



INNOVATION MIT TRADITION FÜRS LEBEN.

Serienausstattung:

- Werkzeugaufnahme SWE-EURO oder Hauer
- Standard Hauer orange oder wahlweise Hauer schwarz matt

Zusätzlich lieferbar:

- Geräteaufnahme für viele gängige Aufnahmesysteme
- in allen RAL Farben
- Zinkenlänge 1000mm

Technische Daten:

Breite B mm	Zinkenanzahl	Zinkenlänge Z mm	Höhe H mm	Tiefe H mm	Gewicht kg
1200	7	800	760	1000	108
1400	8				125
1600	9				138
1800	10				152
2000	11				165
2200	12				179
1200	7	1000	760	1200	119
1400	8				138
1600	9				153
1800	10				168
2000	11				185
2200	12				197

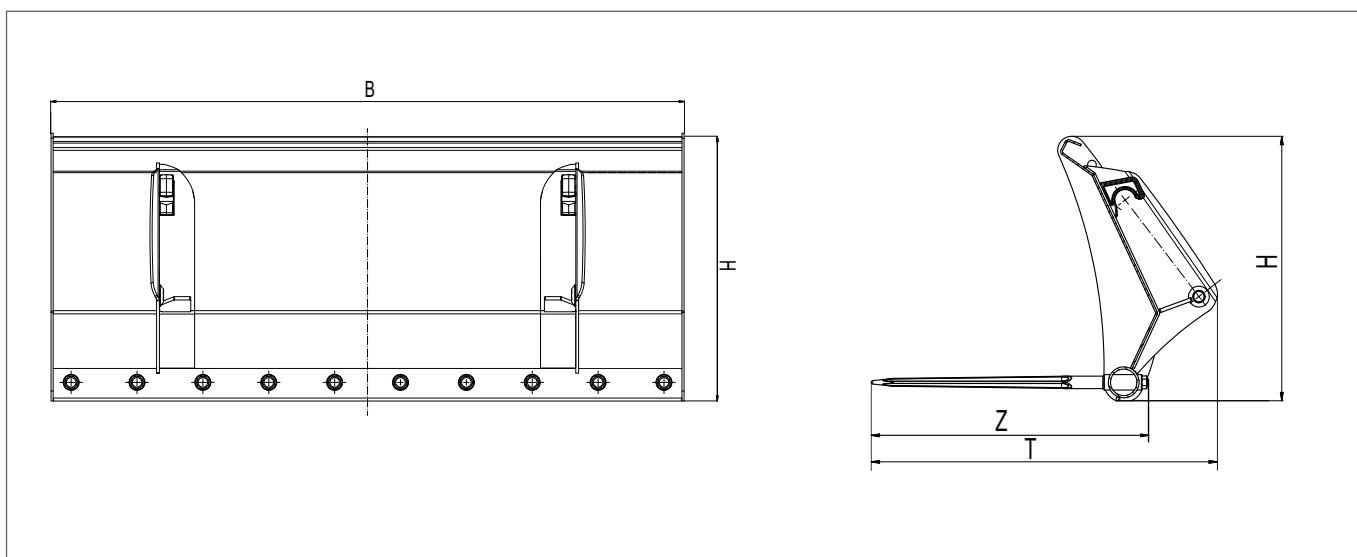

© Hauer 09/2020. Die gezeigten Bilder können vom serienmäßigen Lieferumfang abweichen. Irrtümer und technische Änderungen vorbehalten.

